

機械式2点止めフォーク オーダー記入票

アースマシン(株)
販売担当者 行

メール info@earth-machine.co.jp
FAX 050-3737-7533

御社名 _____
御担当者様 _____
御住所 〒 _____

電話番号 _____
携帯電話番号 _____
FAX番号 _____
希望返信方法 _____ メール ・ 電話 ・ FAX

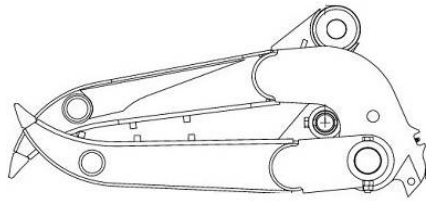

購入希望機種

<input type="checkbox"/>	ZF30	0.07~0.14m ³ (2~3.5t)
<input type="checkbox"/>	ZF50	0.15~0.2m ³ (4~5.5t)
<input type="checkbox"/>	ZF70	0.25m ³ (6~7t)
<input type="checkbox"/>	ZF120	0.4~0.5m ³ (10~13t)

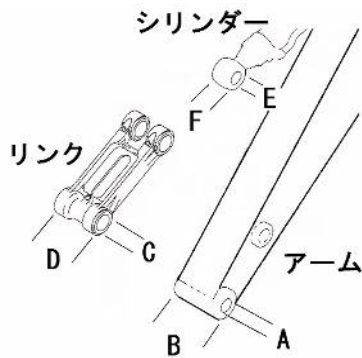

取付機種(バックホウ)

メーカー	_____
型式	_____
ピン径 A	_____
A部ピンのグリス穴	必要 ・ 不要
アーム先端幅 B	_____
シリンダーピン径 E	_____
シリンダー幅 F	_____

希望受取方法 ※配送は混載(パレット)便での輸送となります。取降しはフォークリフトが必要です。

<input type="checkbox"/>	会社住所へ配送を希望
<input type="checkbox"/>	フォークリフトのある場所への配送を希望 配送先 配送先名 : _____ 配送先住所 : _____ 電話番号 : _____
<input type="checkbox"/>	配送会社の最寄り店舗止めを希望