

# ダブルシリンダー大割圧砕機

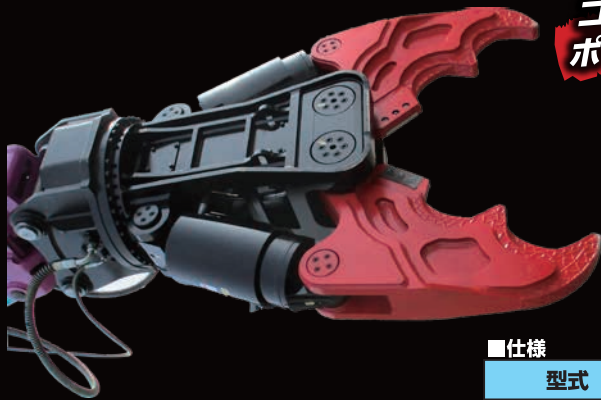

**ココがポイント!**

業界最高クラスの靱性と切断力でありながら低価格を実現

ハイスpek シリンダー搭載し、耐摩耗性に優れた最高峰のスウェーデン鋼 (HARDOX) を使用



■仕様

型式	MC(MCF) 50-II	MC(MCF) 80-II	MC(MCF) 135-II	MC(MCF) 210-II	MC(MCF) 310-II	MC(MCF) 365-II	MC(MCF) 460-II
取付バックホウ	0.2m <sup>3</sup> (4.5~7.0t)	0.25m <sup>3</sup> (5.5~10t)	0.45m <sup>3</sup> (14~20t)	0.7~0.9m <sup>3</sup> (18~26t)	0.9~1.0m <sup>3</sup> (26~32t)	1.0~1.5m <sup>3</sup> (36~40t)	1.6m <sup>3</sup> (45~52t)
質量(kg)	580 (620)	630 (710)	1,800 (1,750)	2,420 (2,350)	3,420 (3,360)	3,850 (3,750)	5,650 (5,400)
全長(mm)	1,455 (1,510)	1,505 (1,560)	2,100 (2,000)	2,350 (2,230)	2,720 (2,600)	2,820 (2,670)	3,450 (3,310)
全幅(mm)	965	990	1,300	1,540	1,750	1,890	2,400
開口幅(mm)	560	610	950	1,100	1,200	1,350	1,600
シリンダー径(mm)	150	160	200	240	270	280	320
破砕力(A)(t)	40	42	78	113	128	143	276
破砕力(B)(t)	80	84	138	210	240	315	517
破砕力(C)(t)	155	172	495	762	832	932	1,203
最大油圧(Mpa)	24.0	24.0	32.0	35.0	35.0	35.0	35.0
最大流量(ℓ/min)	50~90	60~130	100~160	200~250	250~320	280~360	340~380
増速バルブ	標準装備						

※ () はフリー旋回

# 削岩、切削機ツインヘッド

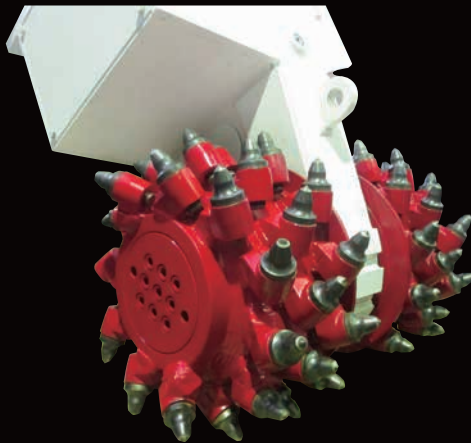

作業能力、導入コスト、メンテナンスコスト等、すべての面を考え抜かれた逸品です。

**ココがポイント!**

切削力・破砕力  
世界最高峰

ランニングコスト、消耗品は  
価格を抑えたピックを使用

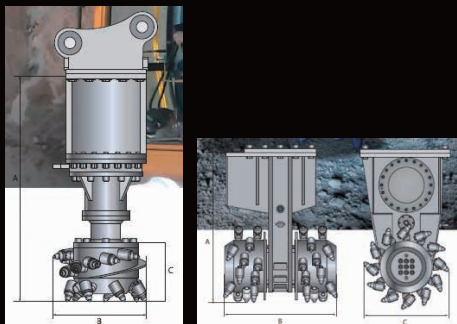

■RCT仕様

型式	RCT50	RCT70	RCT120	RCT200	RCT300	RCT400
取付バックホウ	0.15~0.25m <sup>3</sup> (3~7t)級	0.25~0.5m <sup>3</sup> (8~15t)級	0.4~0.8m <sup>3</sup> (10~18t)級	0.5~1.0m <sup>3</sup> (15~24t)級	1.0~1.4m <sup>3</sup> (25~35t)級	1.2~1.6m <sup>3</sup> (30~40t)級
質量(kg)	310	470	820	1,000	1,650	1,700
回転速度(rpm)	90~160	80~135	60~90	60~110	60~110	45~85
最大出力トルク(Nm)	3,150	5,200	10,400	14,000	17,500	23,400
切削力(N)	17,800	23,200	36,200	50,400	52,200	69,900
高さ(mm)	850	965	1,130	1,200	1,420	1,420
ドラム幅(mm)	480	680	780	800	880	1,000
ドラム外径(mm)	225	450	575	575	670	670
刃(PICK)数(個)	56	64	48	48	44	48
刃(PICK)径(mm)	20	20	25	25	30	30
最大使用圧力(Mpa)	35	35	35	35	35	35
油量(ℓ/min)	50~90	50~90	110~170	190~320	190~320	190~320

■RCL仕様

型式	RCL200	RCL300	RCL400
取付バックホウ	0.6~1.0m <sup>3</sup> (15~23t)級	0.9~1.2m <sup>3</sup> (20~30t)級	1.0~1.4m <sup>3</sup> (25~35t)級
質量(kg)	820	1,200	1,200
回転速度(rpm)	60~110	60~110	45~65
最大出力トルク(Nm)	14,000	17,500	23,400
切削力(N)	49,500	51,300	68,800
高さ(mm)	990	1,200	1,200
ドラム幅(mm)	450	500	600
ドラム外径(mm)	360	500	500
刃(PICK)数(個)	25	35	35
刃(PICK)径(mm)	30	30	30
最大使用圧力(Mpa)	35	35	35
油量(ℓ/min)	140~250	190~320	190~320