

シンシャー SS200

- ☆金属スクラップ処理に抜群！
- ☆ピックアップブレードによる切断！
- ☆油圧旋回により作業効率が大幅UP！

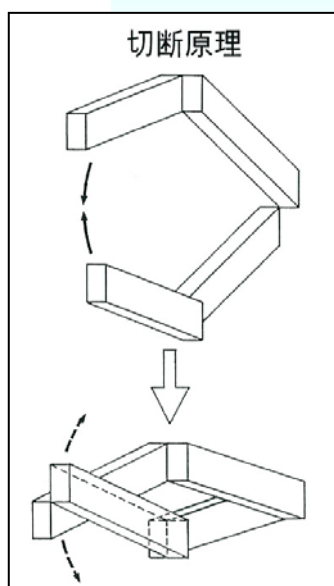

- 切断方法 独自のアーム形状により、対象物を逃がさず切断！
ブレードの広がりも抑え、大きな切断力を生み出します。
- 経済性 カッター刃は4面使用可能。
- 作業性 アーム先端取り付けシャーにより、作業範囲が広く、
作業ヤードの大きさに左右されません。
ピックアップブレードにより、横たわっている鋼材も、
容易につかみ、プレスおよび切断作業が可能。

KOMATSU

SS200/SS200R

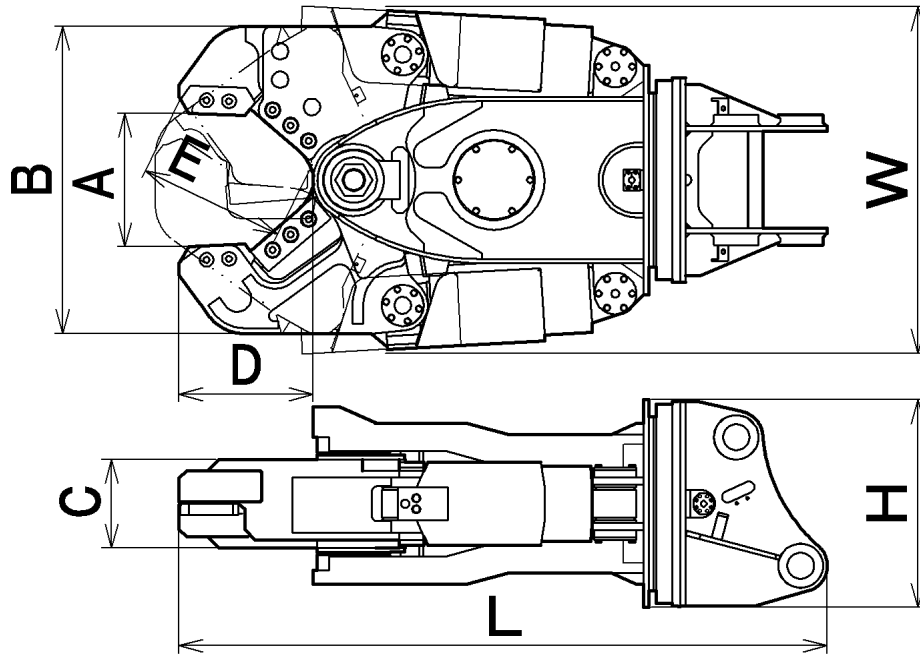

項目		機種	SS200	SS200R
重量		kg	2,380	2,410
開口	A	mm	480	
アーム幅	B	mm	1,110	
ジョー幅	C	mm	320	
開口深さ	D	mm	480	
刃物長さ	E	mm	525	
全刃物丈		mm	580	
全長	L	mm	2,320	
全幅	W	mm	1,260	
全高	H	mm	750	
切断力	中央	kN	1,520	
	根元	kN	4,000	
必要油圧		Mpa	33	
旋回方式		-	フリー旋回	油圧旋回
取付機種		-	20ton~	

・改良のため、形状・仕様は予告なしに変更することがあります。

お問い合わせは



コマツ建機販売株式会社
 〒561-0857 大阪府豊中市服部寿町5-166
 TEL.06-6864-1120
 FAX.06-6864-2566

(2011.09.01)