

アスファルト切削機

PAT

**エスカルゴン****ESCARGON**

道路の補修工事におけるアスファルトのハツリ作業に。  
大型切削機の補助や、歩道、マンホール周りの小規模  
工事に最適です。

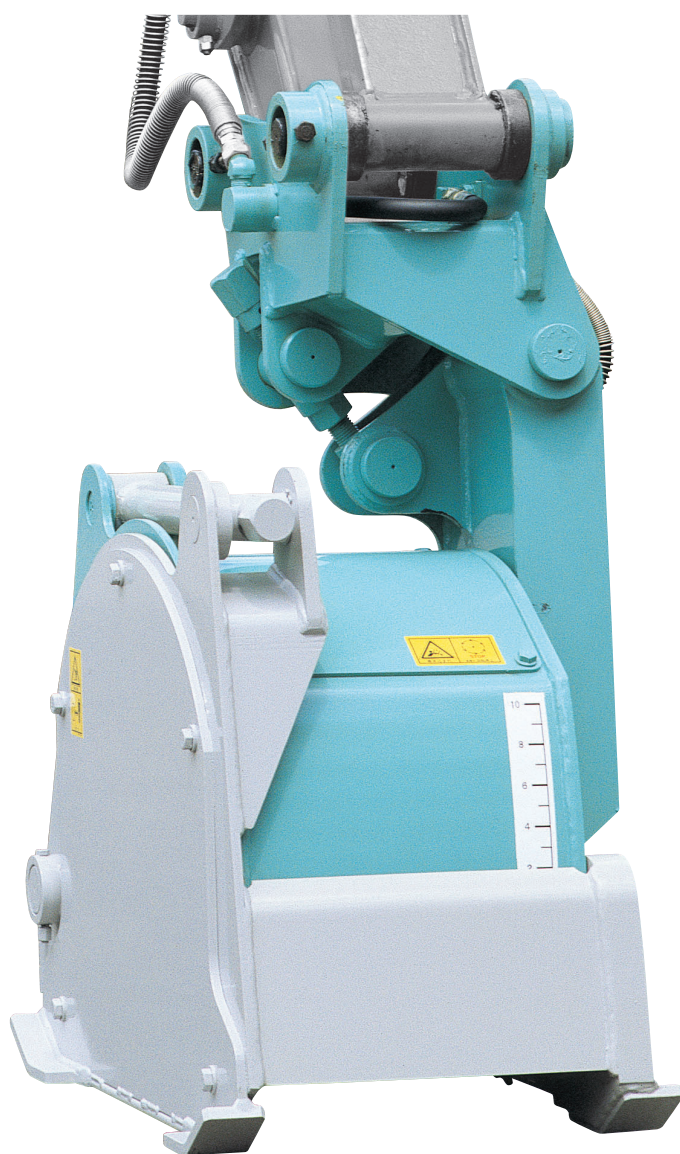

**3~5tonクラス専用**  
道路補修工事等のハツリ作業に  
省力化を実現しました!!

Your Pleasure is Our Pleasure.

**TAGUCHI**

<http://www.taguchi.co.jp/>



## アーム取付部と、切削部分が独立して可動するので、 本体を走行させることなく、水平切削が可能です。

アーム取付部とローター部が独立して可動(A)。本体を動かさずに、手元まで水平に切削作業が可能です。左右に7度ずつチルト(B)(特許)することができ、歩道などの本体が傾いた現場でも切削作業が可能です。低騒音&省力化、ビット切削なので、ブレーカー等に比べ騒音も静かです。また、道路の補修工事や大型切削機の補助に、最小限の人材で効率的な作業が可能となります。切削破片が飛び散らないドラム切削方式なので、切削破片や粉塵・ホコリ等の飛散の少ない構造です。バケットの取替と同じで、ピン2本で取替できます。

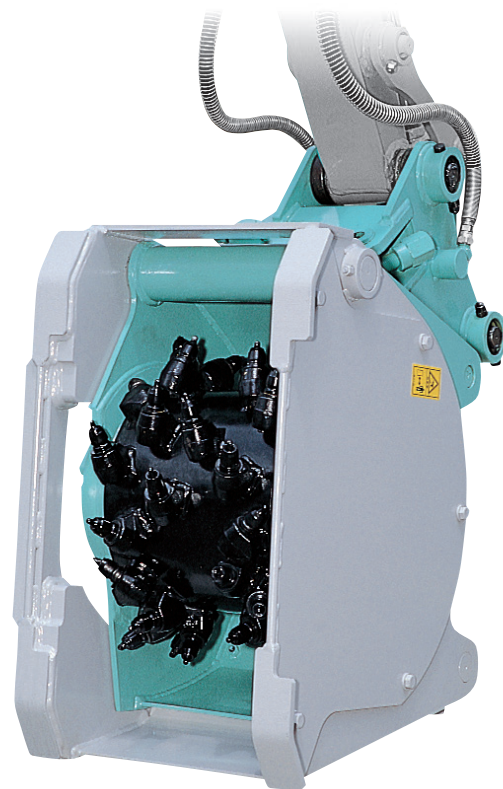
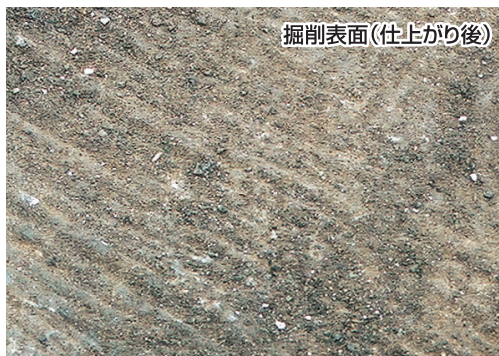

切削深さを0~100mmまで無段階で自由に設定できます。切削部分を本体が覆っているため、安全・快適に作業を行えます。切削ハツリ作業に最も適した配置により、効率のよい切削ができます。コンクリート切削作業にも専用切削ビットの交換で対応が可能です。

### ■エスカルゴン 仕様図(mm)

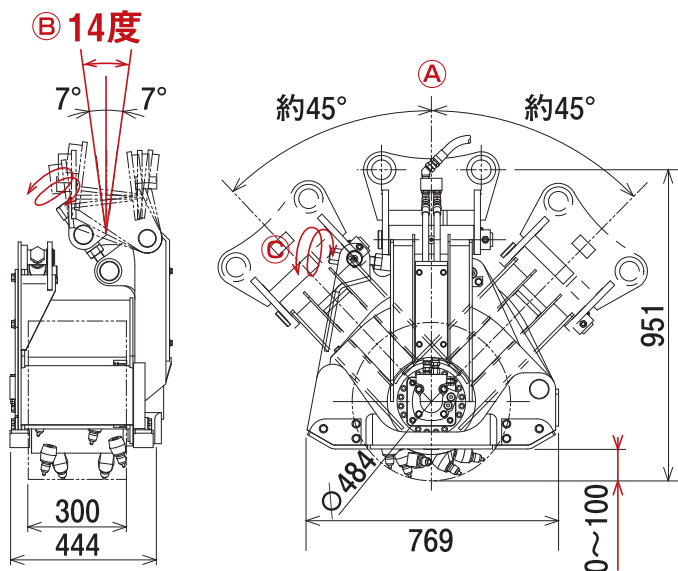

①切削深さ0~100mm調整可能。

### ■エスカルゴン 仕様表

型 式	ES-30
本体クラスの目安	ton 3~5
回 転 数	rpm 120(50L/min時)
切 削 幅	mm 300
切 削 深 さ	mm 0~100
重 量	kg 380

※エスカルゴンには、ブレーカー配管又は往復配管のいずれかの油圧配管が必要です。  
 ※背圧が20kgf/cm<sup>2</sup>を超える油圧シリンダでは使用できません。  
 ※コンクリート用切削ビットはオプションです。

Your Pleasure is Our Pleasure.

# TAGUCHI

総販売元 株式会社 田口クリエイト  
 〒701-0151 岡山県岡山市北区平野563-1  
 TEL(086)292-2877 FAX(086)292-6427  
<http://www.taguchi.jp>

製造元 株式会社 タグチ工業  
<http://www.taguchi.co.jp/>